

Vortreffliche Treffen.

Die Kunst, Ansprüchen zu genügen und Erwartungen zu übertreffen.

Wenn Zeit knapp ist, werden effektive Besprechungen immer dringender. Bei gelungenen Treffen entstehen Kontakte, und wir können uns selbst und unser Unternehmen präsentieren. Und unsere Ausrüstung. Obwohl praktische Gesichtspunkte über die Anschaffung entschieden haben, kann man vielleicht einen extra guten Eindruck machen, wenn man ganz allein ein großes Whiteboard einschließlich Projektor durch die Tür schiebt (Seite 8). Und mit Fernbedienung die passende Höhe einstellen kann. Gar nicht zu reden von den Vorteilen einer Videokonferenz auf Rollen, mit doppeltem Bildschirm und Kamera darüber (Seite 20). Hier stellen wir eine Auswahl neuer Produkte für gelungene Treffen vor. Viel Spaß beim Lesen – und bis bald!

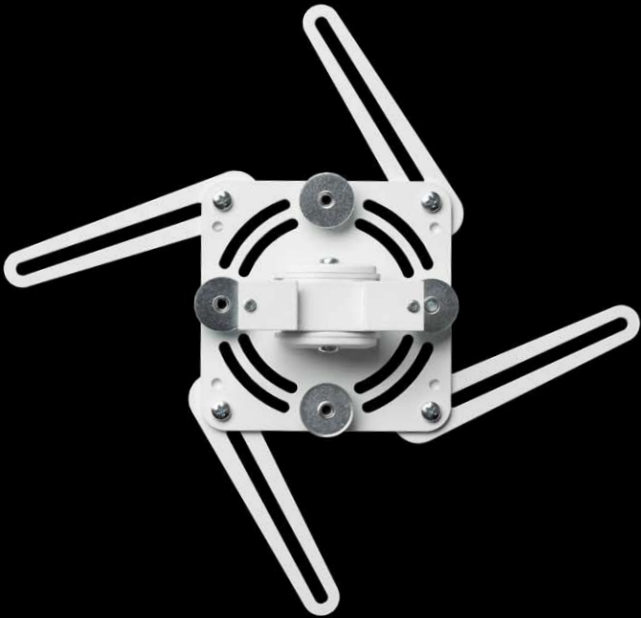



Platz sparend, Übereinstimmend, Alles in einem. Unsere neue Unislide für Short Throw-Projektoren ist Lob gewöhnt. Mit vier Schrauben zur Feinjustierung verwandelt sich ein gutes Bild überraschend schnell in ein perfektes. Keine Zwischenstücke zur Anpassung an andere Marken – die Schiene harmonisiert mit den meisten Projektoren (und gibt's außerdem in schwarz oder weiß).



Mehr als
bildschön.

Auf neuestem Stand!



SMS PROJECTOR WL SHORT THROW V+. Außergewöhnliche Einstellmöglichkeiten für optimale Bilder: Schrauben an der Schiene zur Feineinstellung sowohl senkrecht als auch seitwärts. Das Wandstativ entspricht auch hinsichtlich der Oberfläche dem modernsten Stand der Technik. Das neue Material ist stranggepresstes Aluminium und ergibt stireines Aussehen, geringes Gewicht und so bescheidene Maße, dass die Wandhalterung bei Bedarf ganz nah an die Decke montiert werden kann. Schwarz oder weiß. Eingebaute Kabelhülle ist Standard.



Gibt es in verschiedenen Längen, je nach Projektmodell.

Wie heißt das Stativ, das ich haben will? Siehe S. 42 + Weitere Info zur Technik: www.smartmediasolutions.se



SMS PROJECTOR SHORT THROW MOBILE MOTORIZED
Die Konferenz, die in den Fahrstuhl passt. Superflexibel: Ihr kompletter «Projektorsaal» auf Rollen. Dank motorisierter Höheneinstellung schließt die Anlage durch jede Tür. Und da der Säulenkopf drehbar ist, geht alles in einen Fahrstuhl. SMS Projector Short Throw Mobile Motorized harmoniert mit den meisten Projektoren und interaktiven Whiteboards.

Wenn der Spielraum begrenzt ist. Viele Räumlichkeiten verfügen über schmale Türen. Daher haben wir für SMS Projector Short Throw Mobile Motorized einen drehbaren Säulenkopf entwickelt, der alles rasch noch kompakter macht.



Mehr Beteiligung bei Präsentationen und Lektionen.

SMS PROJECTOR SHORT THROW WALL MOTORIZED. Manchmal muss man das Niveau der Darstellung anpassen: an Zuhörer variierender Größe oder an unterschiedliche Zwecke. Jetzt gibt es eine Lösung für alle, die eine feste Installation und gleichzeitig Flexibilität wollen. Dank einer elektrisch höhenverstellbaren Hauptsäule kann dieses Stativ jeweils mit einfachem Knopfdruck eingestellt werden. Etwa wenn Zuhörer nach vorn kommen und auf etwas zeigen oder eigene Referate halten möchten. Passt den meisten Projektoren und interaktiven Tafeln.



WAS IST EINE INTERAKTIVE TAFEL?

Eine interaktive Tafel ist druckempfindlich: der Finger wird als Maus benutzt. Technisch funktioniert es so, dass ein Computer an einen Computervideoprojektor angeschlossen wird, der dann die Tafel mit Tastbildprogrammen beleuchtet. Diese Lösung kombiniert die pädagogischen Vorteile mit der Effektivität und den Speichermöglichkeiten des Computers.

Besseres Lernen bewiesen. Gemäß einer Untersuchung der Manchester Metropolitan University bekamen Schüler, die eine interaktive Tafel benutzten, in drei Hauptfächern einen Lernvorsprung von mehreren Monaten im Vergleich zu anderen Schülern.

- Optimale Darstellungshöhe und bester Bildwinkel durch elektronisch höhenverstellbare Hauptsäule.
- Handkontrolle mit Kabel als Standard (Fernbedienung als Zubehör).
- Eingebauter Stecker in Hauptsäule erleichtert Anschlüsse und Kabelmanagement.
- Vielfältige Einstellmöglichkeiten ergeben perfekte Bildprojizierung.

SMS PROJECTOR SHORT THROW WALL MOTORIZED. Art no: AE019001-P0

Eine stabile Anordnung mit enormer Flexibilität durch die Möglichkeit, die Hauptsäule elektrisch zu heben und zu senken.

Wie heißt das Stativ, das ich haben will? Siehe S. 42 + Weitere Info zur Technik: www.smartmediasolutions.se

Bei Konferens 7A müssen Technik, Räumlichkeiten und Möbel ebenso flexibel wie exklusiv sein.

»Unser Angebot ruht auf Standort, Empfang und Tatkraft.«



Was denken heutige Konferenzveranstalter über ihre Kunden und deren Bedürfnisse? SMS hat Bo Fuglsang gefragt. Er ist Marketingchef bei Konferens 7A, wo es darum geht, genau das Ambiente zu schaffen, das der jeweilige Kunde haben möchte. Bo Fuglsang gibt eine treffende Beschreibung, indem er sagt, dass man »ständig ummöbliert«. Obwohl man in Stockholm mit flotter Adresse in zentraler Lage am Wasser lockt, läuft die Idee darauf hinaus, dass sich die Konferenzanlage eher heimisch gebärden soll.

Das Wort Sitzungszimmer kommt hier nicht vor. Überall helles Material, offene Kamine und das Flair einer enormen Prachtwohnung. Aber hinter klassischer Ästhetik mit Ornamenten, Wandspiegeln und Kronleuchtern verbirgt sich ausgeklügelte Flexibilität. Die Räume lassen sich schnell auf geeignete Größe teilen, und die gediegenen Edelholztische können kleine stilvolle Quadrate oder Tafeln von Saallänge bilden. Gerade diese Kombination von exklusivem Interieur und variablen Anpassungsmöglichkeiten zieht immer wieder die unterschiedlichsten Firmen an.

Vom Gerichtsverfahren zum Laufsteg.

»Erst veranstaltet hier jemand ein großes Kundenseminar, und am nächsten Tag können zwei Parteien einen dreiwöchigen Zivilprozess beginnen. Dann wieder kommt ein Modehaus und verwandelt alles in einen Laufsteg«, sagt Bo Fuglsang. Bei Verkaufsbesprechungen sind vielleicht ein Projektor und eine Sitzordnung wie in der Schule gefragt. Die Juristen wollen eher einen Gerichtssaal einrichten, bringen tonnenweise Akten und Dutzende von Computern. Die Modefirma braucht eine Ton-, Bild- und Lichtanlage, wie sie bei einer stylischen Modeshow üblich ist.

»Um es dem Personal leichter zu machen und Zeit zu sparen, läuft das meiste auf Rollen, von schweren Möbeln und großen Bildschirmen bis zu Abstellischen und Topfpflanzen«, sagt Bo Fuglsang.

Neue Trends rollen an.

Heutige Konferenzkunden stellen hohe Anforderungen in Bezug auf Visualisierung. Bei Konferens 7A merkt man eine steigende Nachfrage nach guten Projektoren bis zu extra großen Bildschirmen.

»Die neuen interaktiven Tafeln sind eine äußerst gefragte Option, vor allem in Verbindung mit einem höheninstellbaren Stativ, das auf Rollen läuft und gut in unsere Fahrstühle passt.«

»Außerdem wird die Nachfrage nach umweltmäßig vertretbaren Sitzungen immer größer. Und die wachsende Globalisierung macht Videokonferenzen interessanter.«

Ein wichtiger Bestandteil nachhaltiger Zusammenkünfte sind die Speisen. Bei Konferens 7A entwickelt man gerade eine neue Umweltstrategie, in deren Rahmen die Möglichkeiten ökologischer Zutaten ohne lange Transportwege erwogen werden. Auch Klimakompensation für Konferenzen steht auf dem Programm.

Rezept für gelungene Konferenz.

»Schlüsselwort für eine gelungene Konferenz ist: sie soll funktionieren. Wir haben immer einen Computertechniker vor Ort, denn wenn es vor Technik nur so wimmelt, kann sich die Hostess nicht auch noch um Projektoren und Internet kümmern.«
Reibungslose Information ist wichtig, damit die Besucher sich geborgen fühlen. Und es muss Tatkraft gezeigt werden.

»Der perfekte Gastgeber ist nicht derjenige, der sich unsichtbar macht, sondern gerade der, der mit den Gästen zu reden wagt, damit er erfährt, ob sie sich wohlfühlen oder etwas benötigen. Wenn man völlige Kontrolle hat, gelingt einem auch das gewisse Extra. Zum Beispiel spontan mit einer großen Schale Leckereien als Energiezufuhr aufzutreten, wenn man sieht, dass eine Gruppe beim letzten Punkt der Tagesordnung festgefahren ist.«

Das ist was ich Power Point nenne.

Bo Fuglsang, Marketingchef bei Konferens 7A in Stockholm.





Immer dem Kunden angepasst. Konferenzgäste stellen hohe Anforderungen in Bezug auf Visualisierung. Für Konferenzen 7A ist außerdem Mobilität wichtig, weshalb man unter anderem auf SMS Flatscreen X FH M setzt.



Bei der Klimawoche in Hamburg im September 2009 wurde eine große Anzahl von Stativen der X-Serie in verschiedenen Ausführungen installiert.

Erweiterte Profiserie mit X-tra umfangreicher Modulidee.

Das Patentrezept auf lange Sicht: Einzelteile einfach hinzufügen oder austauschen – und das Produkt löst ganz neue Aufgaben. Unsere gerade ausgebaute X-Serie verleiht dem Benutzer unübertroffene Kombinationsmöglichkeiten zur Anpassung derzeitiger Bedürfnisse an zukünftige. Modulsystem heißt, dass man mit einem einzigen Grundprofil – der Hauptsäule – und ausgeklügeltem Zubehör alle erdenklichen Wünsche erfüllen kann. Fahrbarkeit, Aufbewahrung, vertikal oder horizontal montierte Bildschirme oder mehrere Screens Rücken an Rücken. Auf neuestem Stand der Technik – und gleichzeitig von selbstverständlicher Einfachheit.



SMS X MEDIA BOX

Zu beiden Seiten der Hauptsäule kann genau das Zubehör montiert werden, das für die Darstellung gebraucht wird. Etwa die SMS X Media Box mit eingebautem Computerregal und verschließbarer Klappe: Extraausrüstung sicher verwahren und praktisch verbergen. Die Version auf Rollen bringt die Präsentation zu den Zuhörern statt umgekehrt.



Neu!
„THE SKY IS THE LIMIT“
 Fluglotsen, Börsenmakler und andere, die ungewöhnlichen Überblick brauchen, können jetzt, mit der X-Säule als Basis, mehr Bildschirme neben- und übereinander montieren.



SMS X SHELVES, SMS X REMOTE CONTROL KIT

Manchmal braucht man etwas so Alltägliches wie eine Ablage für Papiere. Zu unseren motorisierten Stativen gehört Handkontrolle mit Kabel, Fernbedienung als Extra.



DOWNLOAD!

In der Broschüre Anhaltende Eindrücke wird unsere ausgebaute X-Serie präsentiert. Download bei www.smartmediasolutions.se

❓ Wie heißt das Stativ, das ich haben will? Siehe S. 42 ➕ Weitere Info zur Technik: www.smartmediasolutions.se



Neu!

Das Stativ, das stets im Zentrum steht. Mit Besuchern und Passanten von allen Seiten gleichzeitig, auf Messen, in Hotellobbys und an anderen öffentlichen Orten weiß man nicht immer, wohin man sich wenden soll. Dieses mobile Trippelexponat baut auf die X-Serie.



Neu!

Videokonferenz auf Rollen. Mit doppelten 46-Zoll-Bildschirmen und Kamera darüber ist dies eins von vielen Beispielen für Möglichkeiten des Modulsystems der Profiserie X.



Wussten Sie schon, dass ein und dasselbe Stativ in zwei Richtungen arbeiten kann? Die Idee stammt von unserem Vertreter in Dubai. Die Möglichkeiten der Säulenkonstruktion werden optimal ausgenutzt, indem Zubehör zu beiden Seiten und in verschiedener Höhe aufgehängt werden kann.

Digitale Treffen.

Treffen im weiteren Sinne bedeutet, die Zielgruppe dort zu erreichen, wo sie sich befindet. Zuweilen muss die Ausrüstung da einiges vertragen können. Bei anderen Gelegenheiten spielt der Stil eine Rolle; Bildschirme und ähnliches sollen zur Umgebung passen. Und mitunter sind sowohl Strapazierfähigkeit als auch Aussehen gefragt. SMS Media Cabinet Extreme ist ein Standardprodukt zur Anwendung im Freien, ein Komplettangebot für Digital Signage.



SMS MEDIA CABINET EXTREME

Zu unserem Media Cabinet-Sortiment gehört nun ein Standardprodukt zur Anwendung im Freien. Selbstverständlich mit Hartverglas.
Art.nº: MC010-series

CUSTOM MADE

SMS verkauft nicht nur einfache Produkte. Wir wollen hellhörig sein und über unser Sortiment hinausschauen. Viele spannende Patente sind im Lauf der Jahre auf direkten Wunsch und in enger Zusammenarbeit mit unseren Kunden entstanden. Bei unseren Bemühungen, den Kontakt zu unseren Kunden zu pflegen, bieten wir Ihnen jetzt weitere Möglichkeiten, genau die Lösung zu finden, die Sie benötigen. Entweder durch Kombination existierender Produkte oder indem sich einer unserer Ingenieure mit Ihnen vor ein leeres Blatt Papier setzt. Wir sind für alles offen – lassen Sie von sich hören!



RESTAURANT MACHO! TEX-MEX IN STOCKHOLM
Im Tex-Mex-Restaurant Macho! in Stockholm haben wir ein
maßgeschneidertes Menü für den Digital-Menu-Bereich
in mehr als einer Sprache in mehr als einer
Wall und Boden wie die Einrichtung Media Frame zu unserem Spezialsortiment Custom Made.

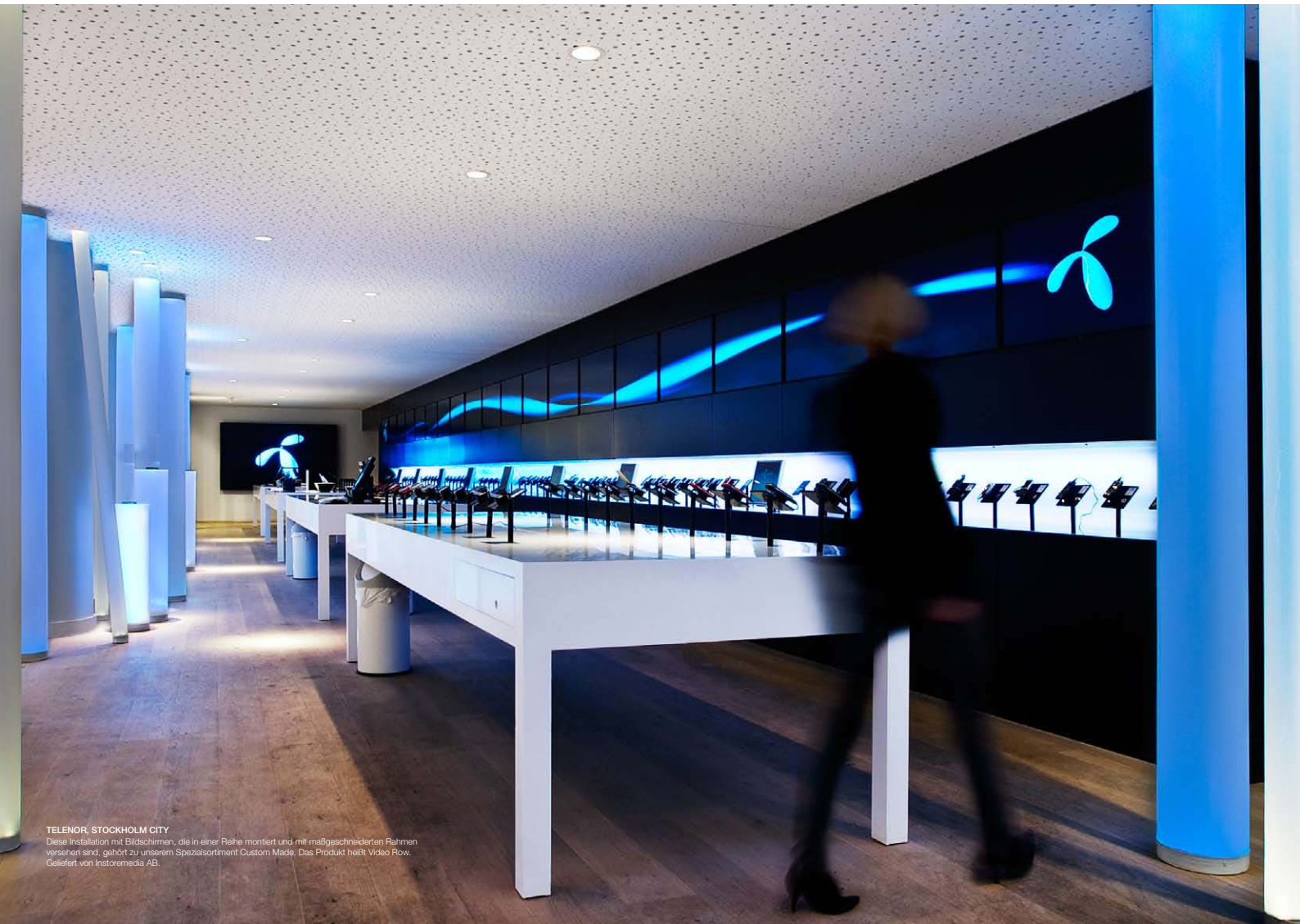

TELENOR, STOCKHOLM CITY

Diese Installation mit Bildschirmen, die in einer Reihe montiert und mit maßgeschneiderten Rahmen versehen sind, gehört zu unserem Spezialsortiment Custom Made. Das Produkt heißt Video Row. Geliefert von Instoremedia AB.



GANZJÄHRIG SICHER AM SKIORT.
Am Hotel Aregården in Nordschweden haben wir SMS Media Cabinet Extreme installiert. Hier sind Wintertemperaturen von -25 Grad nicht ungewöhnlich.

COOP EXTRA, IN STOCKHOLM
Mit Hilfe einer Video Row und Media Frame präsentiert der Supermarkt
Tageskarten und Preise von Lunchgerichten.





Beim Kaffee anzufangen, war keine schlechte Idee.

Schweden gehört zur internationalen Spitzenklasse hinsichtlich des Pro-Kopf-Verbrauchs von Kaffee. So war es schon in den Siebzigern, als von Brömsen, der später Svenska Monitor Stativ (SMS) gründete, «Nicke» als Patent anmeldete: eine universelle Holzunterlage für die damaligen Kaffeekessel. Die spielerisch einfache und flexible »Ziehharmonikakonstruktion« ergab perfekte Passform und lag bald in jedem Heim. Mehr über die Geschichte von SMS vom ersten neigbaren Fernsehstativ bis zu heutigen Produkten für Digital Signage und Short Throw.

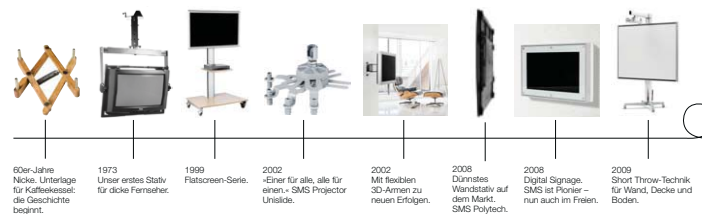

Nicke wurde später vom Sohn übernommen, der das Produkt weiterentwickelte, etwa durch die Herstellung in Plastik. Dann begann die moderne Kaffeemaschine ihren Siegeszug. Aber von Brömsen senior, der sich trotz der Erfolge nicht zur Ruhe setzen wollte, bekam eine Frage von einem Schullektor in der Hauptstadt. Könnte er womöglich ein Produkt entwickeln, um einen Fernseher im Klassenzimmer aufzuhängen, damit alle Schüler ihn sehen können?

Mit Nickes Flexibilität frisch im Gedächtnis erfand von Brömsen ein Stativ, das den schweren TV-Apparat nicht nur aufhängen, sondern ihn auch einfach und sicher drehen und winkeln konnte, indem eine Neigevorrichtung genau unter dem Schwerpunkt des Geräts angebracht wurde. Von dieser Grundidee aus, meinte von Brömsen, müsste man auch andere Produkte entwickeln können. Und sein Unternehmen eroberte in den folgenden Jahren den schwedischen Markt für Fernsehstative.

1996 wurde ich Geschäftsführer, um die Expansion ins Ausland einzuleiten. Allmählich wurde ein Netz unabhängiger Vertreter aufgebaut. Weil der Name Svenska Monitor Stativ für unsere ausländischen Partner fast unmöglich auszusprechen war, wählten wir die Abkürzung SMS. Gleichzeitig wurde die Bedeutung in Safe Brackets Made in Sweden AB geändert, um hervorzuheben, dass die Firma sichere Stative erstellte. Damals handelte es sich ausschließlich um Stative für öffentliche Installationen.

Im Januar 2000 kaufte Draper Inc. das Unter-

nehmen, worauf der Name in Safe Bracket AB geändert wurde. Die Abkürzung hatte also keine Bedeutung mehr. Um 2003 umfasste die Produktpalette neben Stativen für Flachbildschirme und Projektoren auch Module für Digital Signage, und der Name fühlte sich bald wie Kaugummi unter der Schuhsohle an.

Als wir eine unserer innovativsten Neuschöpfungen lancierten, schien der Name Safe Bracket noch weniger passend. Eine große schwedische Gemeinde brauchte Digital Signage für den örtlichen Nahverkehr. Wir sahen das Potenzial eines neuen Marktes und entwickelten die Technik, obwohl die Gemeinde keinen Auftrag erteilt hatte.

Bald kam vom Skiort Sälen die erste Bestellung. Durch das, was wir heute Media Cabinet nennen, konnte man rasch kommunizieren, welche Lifte offen waren, welche Veranstaltungen stattfinden und so weiter. Media Cabinet gehört mit den Short Throw-Stativen zu den Erzeugnissen, bei denen die Nachfrage am schnellsten wächst. Im Zuge der globalen Entwicklung starten wir jetzt zu weiteren spannenden Innovationen.

Und der Name? 2006 bekamen wir unseren derzeitigen Firmennamen, wobei die Abkürzung SMS wieder eine Bedeutung erhielt: Smart Media Solutions.

Dan Berglund
Geschäftsführer

EINFACHHEIT. PRÄZISION. FLEXIBILITÄT. UNSER PROFISORTIMENT X.

Natürlich wissen Sie, wie wichtig die richtige Einstellung ist. Alles soll möglichst auf einen Knopfdruck geschehen. Die X-Serie haben wir in der Überzeugung gebaut, dass jede Einzelheit für Ihre Darstellung wichtig ist. Darum gibt es hier Funktionen und Einstellmöglichkeiten, die Ihre Arbeit derart erleichtern, dass jeder den Profi hinter der Präsentation erkennt.

GIBT ES IN 1 GEWICHTSKLASSE

SMS Flatscreen X FH+WH+CH

VERTIKAL ODER HORIZONTAL?

Unsere exklusive Unihside kann große Bildschirme stufenlos drehen.

SMS FLATSCREEN X H UNIHIDE
Art no: PD210-series

VÖLLIG MOBIL

Fixierbare Rollen: Mobilität und gleichzeitig Sicherheit.

SMS FLATSCREEN X FH M
Art no: PD031-series

DVD oder PC schnell zur Hand. Schloss und Computerfach für mehr Sicherheit. In Walnuss, Eiche oder Weiß.

SMS X Media Box
Art no: PD400-series

Stilvolle Ablagen, unterschiedlich in Farbe und Material. In Walnuss, Eiche oder Weiß.

SMS X Shelves
Art no: PD300-series

STIL VON OBEN BIS UNTEN

Wählen Sie einen zierlichen, aber stabilen Stativfuß nach Ihrem Geschmack.

SMS FLATSCREEN X FH
Art no: PD041-series

Rückseite für Stromanschluss vorbereitet.

Download!

Die Broschüre zur X-Serie unter www.smartmediasolutions.se

- Die flexibelsten und benutzerfreundlichsten Profiprodukte des Marktes.
- Aussehen und Einstellmöglichkeiten steigern Bildqualität und Gesamteindruck.
- Ablagen und anderes praktisches Zubehör, um Ausrüstung zu lagern. Offen oder verdeckt.

TIPP!

Kabel verbergen mit SMS Cable Management. Siehe S. 35.

ZWISCHEN WAND UND BODEN

Montage zwischen Wand und Boden macht weniger abhängig von der Form der Wand.

SMS FLATSCREEN X WFH S
Art no: PD091-series

DECKENMONTAGE

Ergibt mehr Freiheit, weil der Bildschirm nicht im Weg steht. Unabhängigkeit von Wänden und Bodenfläche. Ihre Botschaft geht außerdem in mehrere Richtungen durch die Montage von zwei Screens mit dem Rücken zueinander.

SMS FLATSCREEN X CH S
Art no: PD061-series

NUR MIT WANDHALTERUNG

Mit diesem Patent können Sie den Bildschirm vertikal oder horizontal in beliebiger Umgebung aufhängen.

SMS FLATSCREEN X WH S
Art no: PD081-series

SMS PROJECTOR X

Projektor mit einem Klick anbringen und ebenso einfach abnehmen und sicher verwahren.

Drehen oder neigen zu exakter Einstellung.

NIEDRIGE DECKEN KEIN PROBLEM

Da der Projektor nahe an der Decke hängt, kann er auch bei geringer Zimmerhöhe benutzt werden.

SMS PROJECTOR X CL F75
Art no: AE015-series

PROJEKTORHALTERUNG FÜR PROFIS

Sie erfahren es durch die vielen eingebauten Funktionen und die große Auswahl von unabhängigen Verstellmöglichkeiten.

SMS PROJECTOR X CL F
Art no: AE015-series

Wie heißt das Stativ, das ich haben will? Siehe S. 42 + Weitere Info zur Technik: www.smartmediasolutions.se

DECKENSTATIV FÜR PRÄSENTATION AUF IDEALER HÖHE.

Deckenmontage ergibt größere Freiheit, weil der Bildschirm nicht im Weg steht. Sie sind unabhängig von Wänden und verbrauchen keine Bodenfläche. Außerdem können Sie Ihre Botschaft nach mehreren Seiten zeigen, indem Sie zwei Screens Rücken an Rücken montieren.

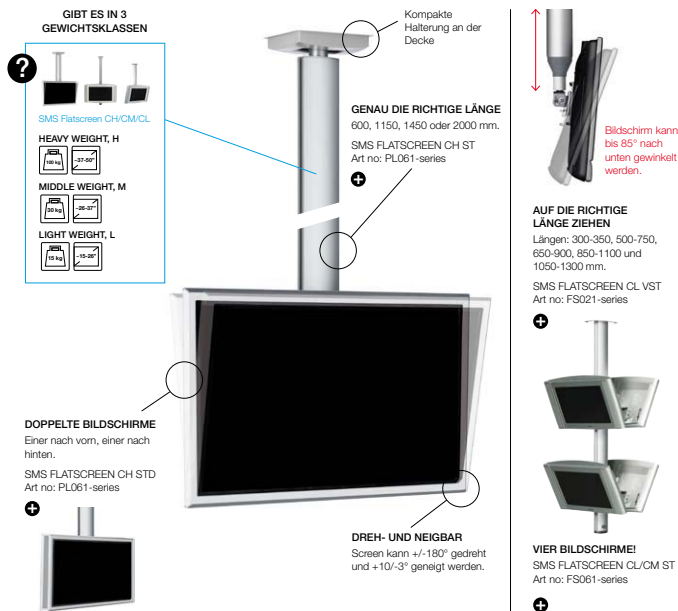

- Der Bildschirm an der Decke ist niemandem im Wege.
- Flexibel durch viele Einstellmöglichkeiten für einen oder mehrere Bildschirme.
- Kann die Bildschirme mit den Rückseiten aneinander tragen.

MIT 3D-ARMEN IN PASSENDER FARBE KOMMT IHRE BOTSCHAFT BESSER AN.

Durch Cable Management, in die Wandplatte eingebaut, und drei Farbalternativen verschmilzt der beliebte 3D-Arm mit jeder Umgebung.



? Wie heißt das Stativ, das ich haben will? Siehe S. 42 + Weitere Info zur Technik: www.smartmediasolutions.se

WANDSTATIV MIT VIELEN EINFALLSWINKELN.

Mit unseren Wandstativen und entsprechendem Zubehör können Sie fast jeden beliebigen Bildschirm in jeder beliebigen Umgebung aufstellen. Direkt an der Wand oder zwischen Decke und Boden.

GIBT ES IN 3 GEWICHTSKLASSEN

SMS Flatscreen WH/WM/WL

HEAVY WEIGHT, H
 >25-30"

MIDDLE WEIGHT, M
 >20-27"

LIGHT WEIGHT, L
 >15-20"

HÄLT AN WAND UND BODEN
 Montage an der Säule zwischen Wand und Boden; unabhängig von der Wandform.
 SMS FLATSCREEN WFH ST
 Art no: PL091-series

NEIGUNG FÜR BESSERES BILD
 Bildschirm stufenlos auf beliebige Höhe einstellen und zum richtigen Winkel neigen.

STUFENLOS GIBT MEHR MÖGLICHKEITEN
 Die Höhe für Ablagen und anderes Zubehör kann stufenlos eingestellt werden.

PASSENDE EINRICHTUNG
 Ablagen für DVD oder andere Ausrüstung. Solide MDF-Schabe oder transparentes Plexiglas.
 SMS SHELVES H/M/L
 Art no: FS040-series/SU010-series

PERFEKT FÜR BETONPFILER
 Stabiler, aber flexibler Träger für Bildschirme bis 75 kg. Dreh-, neig- und höhenstellbar.
 SMS FLATSCREEN WH ST
 Art no: PL081-series

NUR AN DER WAND!
 SMS FLATSCREEN WH ST
 Art no: PL081-series

TIPP!

 Kabel verbergen mit SMS Cable Management. Siehe S. 35.



MEHRERE BILDSCHIRME

Für bis zu drei Bildschirme oder eine Kombination von Screens und Regalen. Bildschirm neig- und drehbar.

SMS FLATSCREEN WL/WM ST800
 Art no: FS051-series



Alles, was Sie zum Aufhängen eines Extrabildschirms brauchen. Neig- und drehbar.

SMS FLATSCREEN L/M ST KIT
 Art no: FS040011, FS040017



DIE FLACHSTE WANDHALTERUNG DER WELT!

SMS Flatscreen Polytech – flacher kann eine Wandhalterung wohl kaum sein. Nicht nur die innovative Materialwahl macht die flachste Halterung für Flachbildschirme zu etwas Besonderem. Das geringe Gewicht erleichtert den Transport und schont somit die Umwelt. Die Lebensdauer ist ein weiteres Highlight. Deshalb geben wir 21 Jahre Garantie.

SMS FLATSCREEN POLYTECH
 Art no: FS011039



Der Bildschirm kann 10° nach vorn geneigt werden.

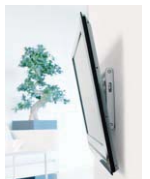

NEIGBAR OHNE ABZUSTEHEEN

Flach an der Wand. Teilweise aus Aluminium. Bildschirm kann nach vorn geneigt werden.

SMS FLATSCREEN WM/WH T
 Art no: FS012001/PL021001



Auf neuestem Stand!

SMS FLATSCREEN WL ST. DEZENTER HALT, PERFEKTER WINKEL.

Ein Stativ, das kaum auffällt und gleichzeitig kleineren Bildschirmen gute Einstellungen ermöglicht. Drei Farben.

SMS FLATSCREEN WL ST
 Art no: FS041016
 FS041017
 FS041018



PIANO
BLACK

DARK
GREY

GLOSSY
WHITE

Wie heißt das Stativ, das ich haben will? Siehe S. 42 + Weitere Info zur Technik: www.smartmediasolutions.se

MEHR FREIHEIT MIT BODENSTATIVEN.

Unsere Bodenstative gibt es in jeder Ausführung. Auf Rollen oder Füßen. Für leichte, mittlere oder schwere Bildschirme. Sämtliche Modelle haben Einstellmöglichkeiten, die optimale Bildqualität sichern.

GIBT ES IN 3 GEWICHTSKLASSEN

SMS FlatScreen FH/FM/FL

HEAVY WEIGHT, H	18kg	21-27"
MIDDLE WEIGHT, M	12kg	20-27"
LIGHT WEIGHT, L	7kg	15-27"

NEIGUNG FÜR BESSERES BILD
Bildschirm (oder 2 parallele) neigbar zu optimalem Winkel.

PASSEND E INRICHTUNG
Ablagen für DVD oder andere Ausrüstung. Solide MDF-Scheibe oder transparentes Plexiglas.

SMS SHELVES H/M/L
Art no: FS040-series/SU010-series

DREHEN UND NEIGEN
Flexibles Bodenstativ für Bildschirme bis zu 30 kg. Halter für Regale. Screen neig- und drehbar.

SMS FLATSCREEN FL/FM/MST
Art no: FS091-series

STUFENLOS GIBT MEHR MÖGLICHKEITEN
Die Höhe für Ablagen und andere Zubehör kann stufenlos eingestellt werden.

FUSS NACH GESCHMACK
Stilvoll: graziler, aber stabiler Stativfuß.

SMS FLATSCREEN FH T
Art no: PL041-series

VÖLLIG MOBIL
Fixierbare Rollen: flexibel und gleichzeitig sicher.

SMS FLATSCREEN FH MT
Art no: PL031-series

- Beim Bodenstativ entscheiden Sie, wo und auf welcher Höhe der Bildschirm stehen soll.
- Mehrere Bildschirme auf demselben Stativ (bestimmte Modelle).
- Vielfältige Einstellmöglichkeiten und eingebaute Kabelhülle.

TISCHSTATIV – IMMER AM RECHTEN PLATZ.

Ein Bildschirm in der Rezeption, an der Kasse oder gleich neben Ihnen auf dem Schreibtisch. SMS hat, was Sie benötigen: von Säulen unterschiedlicher Länge bis zu Halterungen und Füßen.

GIBT ES IN 3 GEWICHTSKLASSEN

SMS FlatScreen TH/TM/TL

HEAVY WEIGHT, H	18kg	21-27"
MIDDLE WEIGHT, M	12kg	20-27"
LIGHT WEIGHT, L	7kg	15-27"

DREHEN UND NEIGEN GIBT BESSERES BILD
SMS FLATSCREEN TL ST
Art no: FS061-series

WER SOLL SEHEN?
Mit dem flexiblen 3D-Arm wählen Sie selbst, wohin der Bildschirm gewendet wird.

3D arm L
Art no: FS040014

FALLS SIE NICHT BOHREN MÖCHTEN
Wählen Sie unseren Bumerang-Tischfuß.

UNSER ZUVERLÄSSIGES FUNC-SORTIMENT.

FUNC Die einfachere Lösung, Func, ist ein cleveres Basissortiment mit Blickpunkt auf Funktion und Sicherheit.

GIBT ES IN 3 GEWICHTSKLASSEN

HEAVY WEIGHT, H	18kg	21-27"
MIDDLE WEIGHT, M	12kg	20-27"
LIGHT WEIGHT, L	7kg	15-27"

WISSENSCHAFTLICH GETESTET
Wandhalterung macht Bildschirm nach vorn neigbar. Trägt bis zu 30 kg.

FUNC FLATSCREEN WM/WH T
Art no: FS011002, FS011020/
PL020021, PL020020

BEI SCHRÄGEN DECKEN
Kann auch bei schrägen Decken und für zwei Bildschirme an derselben Säule benutzt werden. Bis zu 100 kg.

FUNC FLATSCREEN CH VSTD2
Art no: PL061-series

Einfach passende Länge einstellen.

? Wie heißt das Stativ, das ich haben will? Siehe S. 42 + Weitere Info zur Technik: www.smartmediasolutions.se

ES GEHT AUFWÄRTS MIT IHREM PROJEKTOR.

So haben Sie bestimmt mehr von Ihrem Projektor. Alles ist leicht zu montieren, einzustellen und zu mögen.



DECKENKAPPE

Deckenplatte und Schrauben werden mit passender Kappe zugedeckt.



FESTKLEMMEN

Wenn keine andere Methode passt, wählen Sie dieses Zubehör. Trägt Bildschirme und Projektoren bis zu 15 kg.

SMS CLAMP
Art no: FS040013



VERSCHIEDENE LÄNGEN

Die meisten der Alternativen lassen sich zurechtschneiden.

SMS PROJECTOR CL F
Art no: AE014-series



Auf gewünschte Länge schneiden.

KABELVERSTECK

Eingebaute Hülle verbirgt Ihre Kabel.

TIPP!



Kabel verbergen mit SMS Cable Management. Siehe S. 35.

- Passt den meisten Projektoren, Umgebungen und Zimmerhöhen.
- Wir haben Projektorstative für Decke, Wand oder Boden.
- Vielfältige Einstellmöglichkeiten für beste Bilder.



UNSICHTBAR

In der Zimmerdecke verborgen, wenn er nicht benutzt wird. Diebstahlsicher. Kurze Hublänge: 130 mm.

SMS SECRET
Art no: LI010-series



REGAL FÜR LAPTOP

Wenn Sie bei der Darstellung Projektor und Laptop gleichzeitig brauchen. Bis zu 5 Regale.

SMS PROJECTOR STANDUP FM2
Art no: SU021-series



WANDREGAL

Falls sich der Projektor nicht umgedreht an die Decke hängen lässt.

SMS PROJECTOR WL F
Art no: AE013-series



WANDHALTERUNG

Hält den Projektor eine Armlänge von der Wand, trägt bis zu 12 kg.

SMS PROJECTOR WL V
Art no: AE013-series



Auf neuestem Stand!

EINSTELLBAR

Beste Bilder mit unserem klassischen Bestseller. Höheneinstellung und winkelbar. Jetzt mit neuer diskreter Deckenkappe.

SMS PROJECTOR CL V
Art no: AE012-series



Wie heißt das Stativ, das ich haben will? Siehe S. 42 + Weitere Info zur Technik: www.smartmediasolutions.se



TIPP!

SO BEKOMMEN SIE INFORMATION ÜBER ALLE UNSERE PRODUKTE.

Vollständige Information über alle Erzeugnisse und Neuigkeiten, technische Daten, Zeichnungen, Montageanleitungen, Artikelnummern, Zubehör und so weiter auf: www.smartmediasolutions.se

TABELLE UNSERER PRODUKTNAMEN.

Folgen Sie den fünf Schritten, und Sie finden den Namen des Stativs, das Sie suchen. Außerdem bekommen Sie nützliche Informationen über Bildschirmgrößen und Begriffe.

1	2	3	4	5
MARKE?	WOFÜR?	PLATZIERUNG?	BILDSCHIRMGRÖSSE-GEWICHT?	FUNKTION?
Func SMS	Projector Flatscreen	Ceiling, C (Deckenhängung) Floor, F (Bodenstativ) Table, T (Tischstativ) Wall, W (Wandhängung)	Heavy weight, H Bildschirm etwa 37-50" Gewicht +30 kg Middle weight, M Bildschirm etwa 26-37" Gewicht bis zu 30 kg Light weight, L Bildschirm etwa 15-26" Gewicht bis zu 15 kg	Fixed, F (Fixiert) Swivel, S (Drehbar) Tilt, T (Neigbar) Mobile, M (mit Rollen) Variable, V (variable Länge) Double, D (doppelte Bildschirme) Hidden, H (verborgen) 3D, 3D (Wandarm)

SMS Flatscreen WL 3D





www.smartmediasolutions.se

FÜR WEITERE INFORMATIONEN WENDEN SIE SICH BITTE AN: